

# HÅG

A brand by Flokk



HÅG Minu  
Designed by Andreas Engesvik



**NO** Hold stolen ren for støv og skitt. Rengjør stolens tapetsering med en lett fuktig eller tørr klut. Ikke fjern deksler eller forsøk å åpne setebeslaget. Ved behov for teknisk assistanse, reparasjon eller skifte av liftomat – kontakt din HÅG forhandler eller HÅGs service personell. Sjekk at du har valgt de rette trinsene i forhold til den type gulv stolen skal brukes på ( harde trinser for mykt gulvbelegg, myke trinser for hardt gulv ). Stolen er testet med tilpassede trinser, slik at en ubelastet stol ikke triller uten hensikt. Alle fire trinsene må være av samme type.

**GB** Keep your chair free from dust and dirt. Clean the upholstered parts with a damp or dry cloth. Do not remove any covers or try to open the seat mechanism. If technical maintenance is needed, or if the gas lift needs to be replaced or repaired, contact your HÅG dealer or HÅG service personnel. Make sure that you have chosen the right castors for the floor surface where you intend to use the chair (castors with hard wheels for carpeted floors and castors with soft wheels for hard floor coverings). The chair has been tested with appropriate castors so that the unloaded chair will not roll unintentionally. All four castors must be of the same type.

**SE** Håll din stol ren från damm och smuts. Rengör klädseln med fuktig eller torr trasa. Försök inte att öppna sitsmekanismen. Vid behov av teknisk service – reparation eller byte av liftomat, kontakta din HÅG återförsäljare eller HÅG service personal. Säkerställ att du har valt rätt typ av hjul till golvet yta där stolen skall användas (lättrullande hjul för heltäckande golv, trögullande hjul med gummibana för hårda golv). Stolen är testad med hjul som är avsedda för respektive golvunderlag, för att den obelastade stolen ej skall rulla oavsiktligt. Alla fyra hjul måste vara av samma sort.

**DK** Kontakt altid en HÅG forhandler for reparation eller vedligeholdelse. Find din HÅG forhandler på flokk.com/hag. Eventuelle pletter på sæde og rygbetræk kan fjernes ved hjælp af en tør eller fugtig klud. Undgå så vidt muligt støv og snavs for optimal vedligeholdelse af stol og tekstil. Vær opmærksom på at vælge de rigtige hjul i forhold til gulvbelægningen. hårde hjul er beregnet til tæppebelægning, bløde hjul er beregnet til hårde gulve. Stolen er testet med hjul til disse typer underlag, sådan at en ubelastet stol ikke bevæger sig væk fra brugeren. Alle hjul på stolen skal være af samme type.

**DE** Halten Sie Ihren Stuhl möglichst frei von Staub und Schmutz. Reinigen Sie die gepolsterten Teile mit einem feuchten oder trockenen Tuch. Entfernen Sie keine Plastikabdeckungen und versuchen Sie nicht, den Sitzmechanismus zu öffnen. Wenn eine technische Wartung erforderlich ist oder die Gasfeder ausgetauscht oder repariert werden muss, wenden Sie sich bitte an Ihren HÅG Fachhändler oder den HÅG Kundenservice. Achten Sie darauf, die richtigen Rollen für den Bodenbelag auszuwählen, auf dem der Stuhl verwendet werden soll: harte Rollen für weiche Böden (z. B. Teppich) und weiche Rollen für harte Böden (z. B. Stein, Holz o. Ä.). Der Stuhl wurde mit den entsprechenden Rollen getestet, sodass er im unbelasteten Zustand nicht unbeabsichtigt wegrollt. Alle fünf Rollen müssen vom gleichen Typ sein.

**NL** Houd uw stoel vrij van stof en vuil. Reinig de beklede onderdelen met een vochtige of droge doek. Neem contact op met uw HÅG-dealer of met de HÅG-klantenservice als u technische assistentie nodig heeft voor het zitmechanisme of de gaslift. Zorg ervoor dat u de juiste wielen kiest voor de juiste ondergrond: harde wielen voor zachte vloeren en zachte wielen voor harde vloeren. De stoel is getest met geschikte wielen, zodat de stoel zonder belasting niet onbedoeld wegrolt. Alle wielen moeten van hetzelfde type zijn.

**FR** Protégez votre siège de la poussière. Nettoyez-le régulièrement avec un chiffon sec ou légèrement humide. N'essayez pas d'ouvrir le mécanisme. Si vous avez besoin d'assistance technique ou si vous rencontrez un problème avec le vérin, contactez votre distributeur HÅG. Assurez-vous d'avoir choisi les roulettes adaptées à votre sol (roulettes dures pour les sols moquetés, roulettes avec bande de caoutchouc pour les sols durs). Le siège a été testé avec les roulettes appropriées afin que le siège, sans charge, ne roule pas par inadvertance.

**ES** Mantenga su silla limpia y libre de polvo. Limpie las partes tapizadas con un trapo húmedo o seco. No quite ninguna cubierta ni intente abrir el mecanismo del asiento. En caso de necesitar mantenimiento técnico o de requerir el cambio o la reparación del pistón de gas, contacte con su distribuidor HÅG o con el servicio técnico de HÅG. Asegúrese de haber elegido las ruedas adecuadas para la superficie en la que desea utilizar la silla (ruedas duras para suelos blandos, ruedas blandas para suelos duros). La silla ha sido probada con ruedas apropiadas para evitar que se mueva de forma indeseada al liberarse del peso del usuario. Las cinco ruedas deben ser del mismo tipo.

**中文** 保持座椅清洁，避免积聚灰尘污垢。用湿布或干布擦拭软垫部分。切勿拆卸任何罩套或尝试打开座椅机构。如需技术维护，或需更换/维修气压杆，请联系HÅG经销商或HÅG服务人员。请确保根据使用环境选择适配的脚轮（地毯地面选用硬质轮脚轮，硬质地面选用软质轮脚轮）。本椅已通过适配脚轮测试，确保无负载状态下不会意外滑动。四只脚轮必须统一型号。

# HÅG Minu User Guide

Congratulations on receiving your very own HÅG Minu. Here are some simple step by step instructions for assembly. We will get you two working together in no time.

Note: There may be some compression, dents, or bumbs in the upholstery. This is because the foam has been sitting in the box for some time before arriving home with you or at your work-place. Do not worry, the dents will likely disappear.

1

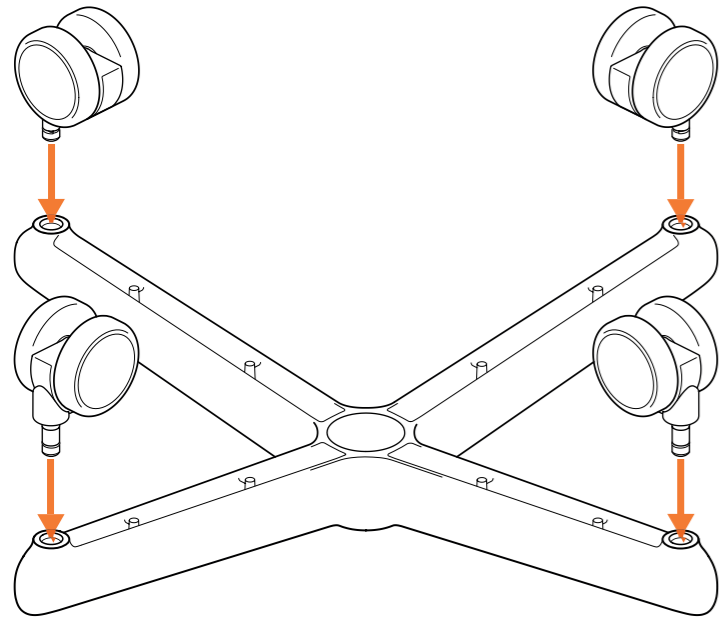

2

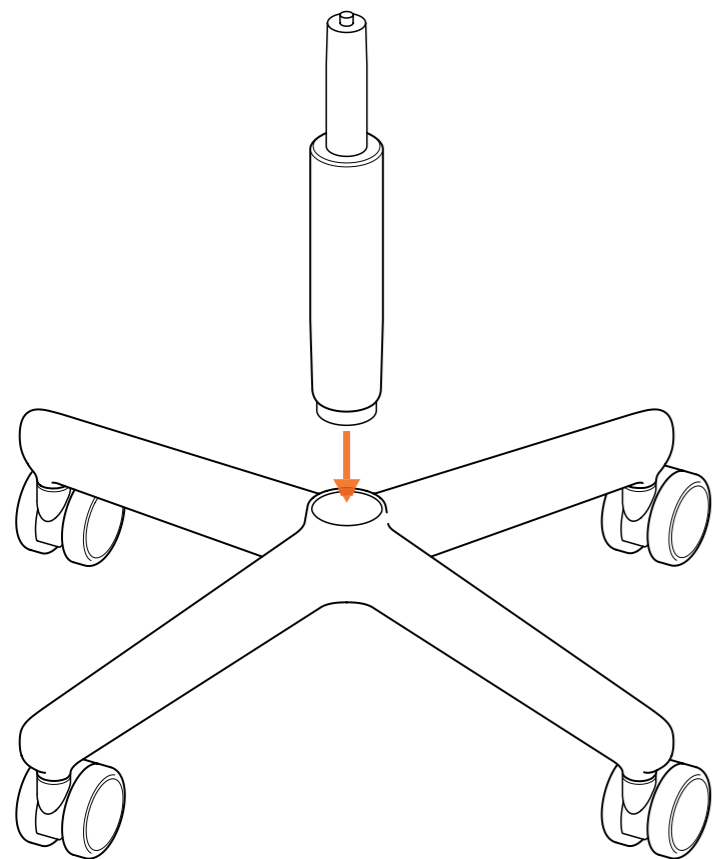

3

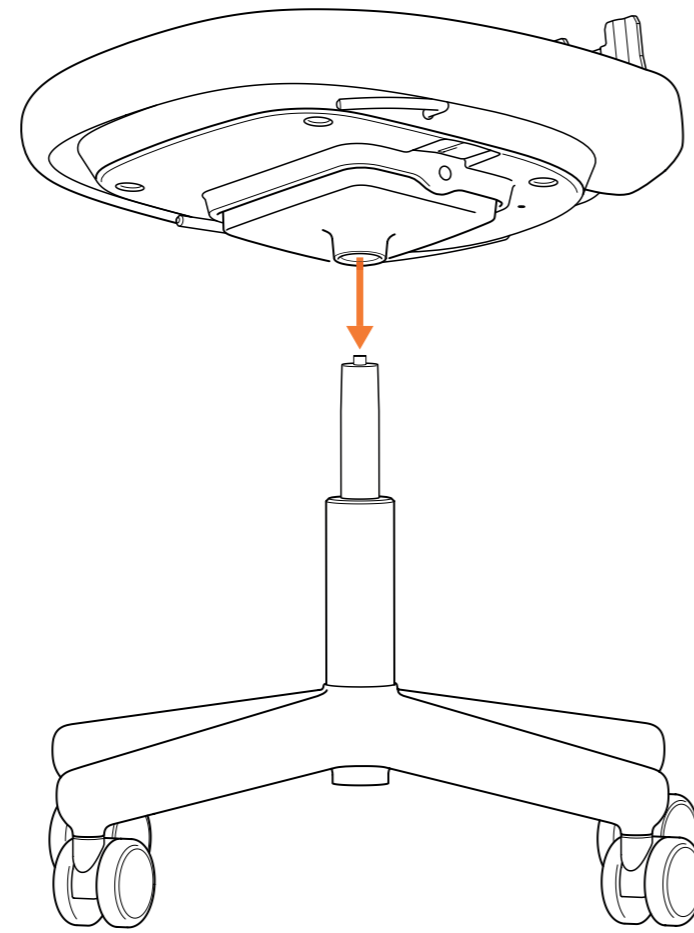

4

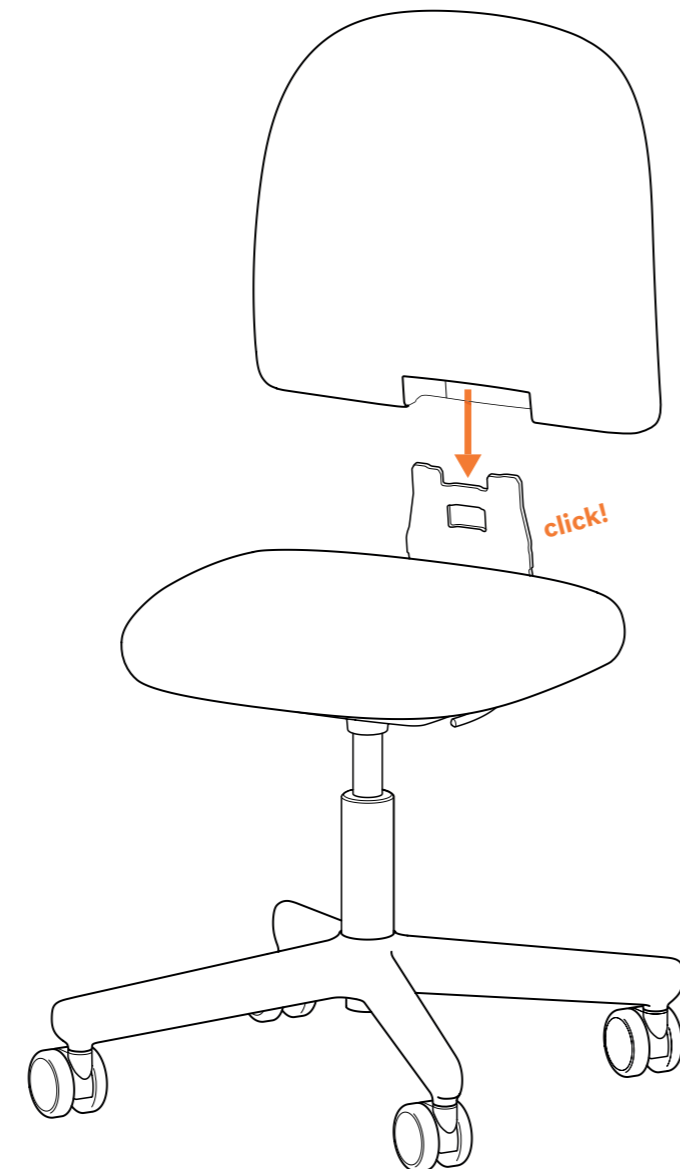

## Assembled



## Height Adjustment

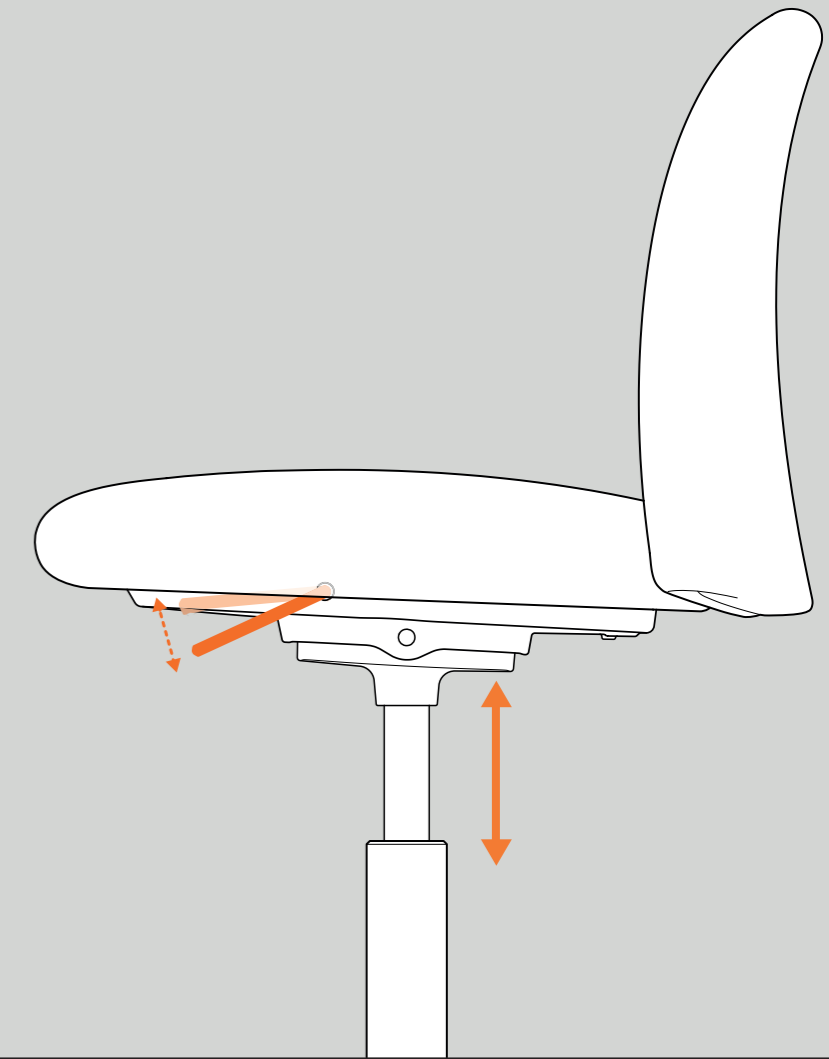

## Material Composition

Components:	Materials:
Castors	Plastic / Steel PP, PA, TPU
Gaslift	Plastic, Steel, POM, PA, Rubber, PET
Footbase	Aluminium
Seat mechanism	Aluminium
Back stem	Steel
Lock & height lever	Steel
Packaging	Cardboard
Plastic seat shell	Recycled Plastic (PP)
Plastic back shell	Recycled Plastic (PP)
Seat upholstery	Textiles, PE drawstring, PE thread and PUR moulded foam
Back upholstery	Textiles, PUR moulded foam, Zipper, PE thread

The chair can be dismantled without special equipment, except for the castors and gaslift. Plastic components heavier than 50g are marked with plastic type for sorting and recycling.

For more information visit: [www.flokk.com/hag](http://www.flokk.com/hag)

## Tilt Lock

